



BOTERÍA

Jesús Blasco

ODRES, PELLEJOS

# Pellejos

*Desde 1899*

Jesús Blasco

*Botas de vino Jesús Blasco, con la experiencia de más de un siglo de tradición artesanal continúa elaborando odres o pellejos de manera tradicional, incorporando nuevos elementos que mejoran y facilitan el uso de estas antiguas vasijas.*

*El odre o pellejo es uno de los recipientes más antiguos utilizados por el ser humano. Existen numerosas pruebas de su utilización en la antigua Grecia y en Egipto, así como en otras diferentes civilizaciones antiguas en las que nuestros antepasados lo tenían como un utensilio muy apreciado. Su utilización iba desde contenedor de agua, aceite, vino, miel, leche y cereales, hasta su uso para el transporte del mercurio extraído en las minas de Almadén. En la actualidad es utilizado para conservar y curar el vino en bodegas.*

*Pellejos elaborados de forma artesanal, con piel curtida al vegetal, cosido hermético y pez interior vegetal. Al diseño actual le incorpora una nueva espita de gran calidad, diseñada en exclusiva, para poder dosificar la cantidad de salida del vino, y un brocal de llenado en una de las manos del pellejo. Incluye mesa de madera para garantizar su correcta posición en casa y en la bodega, permitiendo un mejor llenado y una mejor conservación del vino acamado en el pellejo.*

## ESPECIFICACIONES TÉCNICAS



Figura 1. Especificaciones técnicas.

**Piel:** Para su confección se utiliza piel de cabra entera y cerrada, escogida y seleccionada de máxima calidad. Cosido hermético en su zona inferior.

**Brocal de llenado:** Brocal de Baquelita. (Figura 1, punto nº 1).

**Espita:** Diseño exclusivo en acero inoxidable. (Figura 1, punto nº 2).

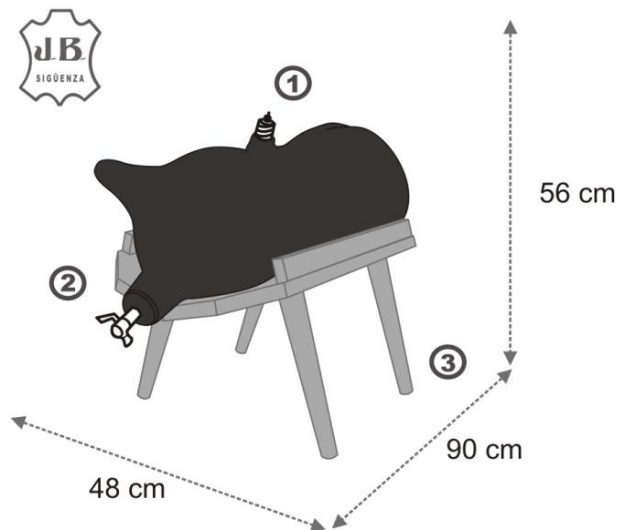
**Pez:** Interior impermeabilizado con pez o resina vegetal.

**Mesa:** de madera, fabricada de forma artesanal. (Figura 1, punto nº 3).

**Dimensiones:** 90x56x48 cm. (Medida Aproximada, pellejo más mesa).

*Cabidas y medidas aproximadas. Cada pellejo varía en sus medidas y formas, siendo cada pellejo una pieza única. Sus tamaños dependen del tamaño de la piel entera obtenida, oscilando el tamaño entre 30 a 40 litros.*

## MANUAL DE USO

Vasija confeccionada artesanalmente con piel de cabra y pez interior, elaborada con la experiencia del Artesano, hasta su perfecta terminación en todos los detalles.

- El odre o Pellejo ya está comprobado y preparado para el uso.
- Recomendamos su uso con vinos o licores secos (coñac, ron) que se pueden conservar indefinidamente en su interior.
- No dejar totalmente lleno con excesiva presión, aplastar un poco para que la piel pueda tener expansión.
- Recomendamos lavar su interior con agua de vez en cuando, como cualquier vasija.
- Para la correcta conservación del vino, se recomienda evitar la existencia de aire en su interior. El pellejo u Odre durante su utilización en el proceso de extracción del vino poco a poco se aplasta por la acción del vacío, esto hace que en su interior no exista aire evitando así la oxidación y vinagre del vino.

## Modo de empleo

**Llenado:** colocar el pellejo en la mesa e introducir el vino por el brocal de llenado con ayuda de un embudo (*Figura 1, punto n° 1*). Asegúrese de que en este proceso la espita (*figura 1, punto n° 2*) se encuentra totalmente cerrada. Una vez lleno, aplastar suavemente para no dejar aire en su interior, de este modo se evitara la oxidación y vinagre de vino.

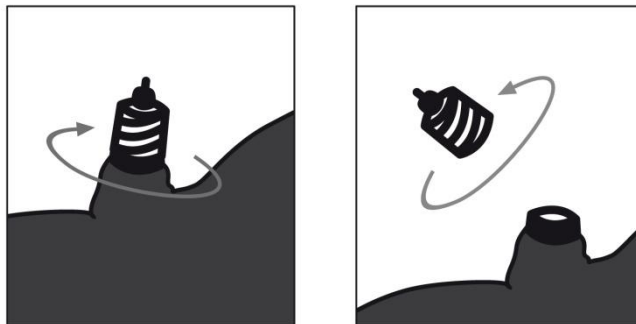

*Figura 2. Apertura brocal de llenado.*

**Vaciado:** en posición horizontal o sobre la mesa, girar la espita hasta la posición de abierto (*Figura 2, n° 2*) dosificando la cantidad deseada.

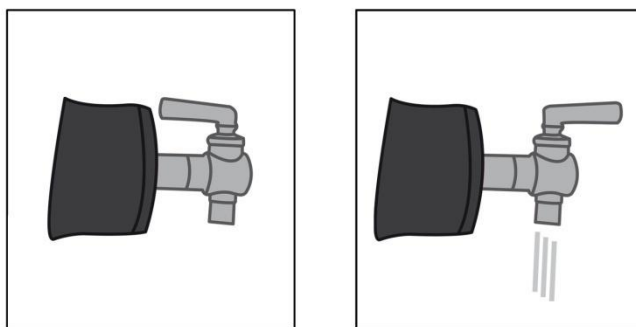

*Figura 3. Apertura de espita.*

## Conservación

Si el pellejo se va a dejar vacío de vino durante un tiempo, se deberá lavar con agua, echarle un poco de coñac y dejarlo despegado (a medio aire), en posición horizontal, con el brocal ligeramente hacia arriba.

No Impregnar de grasas o aceites su piel. Con los años, si la piel se pone áspera, untar un poco de grasa animal.

No echar en su interior trozos de jamón o similares.

## Manual de despego

**Importante:** seguir estas recomendaciones sólo en el caso que se peguen las caras interiores.



Figura 4. Manual de despego.

- 1.- Calentar el pellejo al sol, aire caliente o calefacción (Entre 35°C – 40°C).
- 2.- Una vez caliente, inflar por el brocal de llenado (*Figura 1 Punto nº 1*), soplando despacio sin forzar. En caso de no estar la pez lo suficientemente blanda calentar de nuevo.
- 3.- El pellejo J.B. esta listo para su uso.

## Reparación

En alguna fuga de líquido: vaciar, escurrir y secar la piel. Calentando esa zona sin quemar la piel, presionar con los dedos la pez interior llevándola hasta el poro donde se produce la fuga.

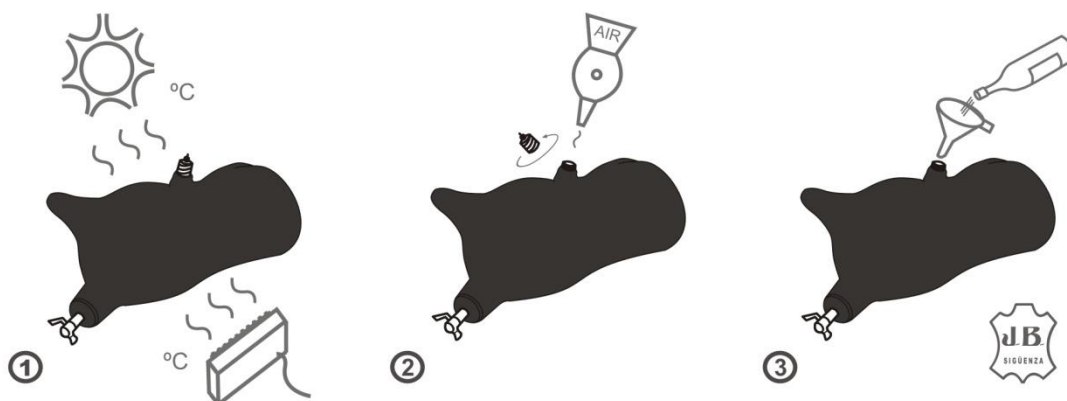
## Manual de Montaje mesa



Figura 5. Manual de montaje mesa.

Colocar la mesa en posición horizontal sobre una superficie plana. Si lo desea puede poner debajo algún paño o cartón para evitar daños en la parte inferior.

Introducir cola de carpintero en los agujeros de inserción de patas. (Figura 5, punto n° 1).

Introducir cada una de las patas golpeando suavemente con un martillo. Se recomienda el uso de un martillo de goma para evitar posibles daños a la madera. (Figura 5, punto n° 2).

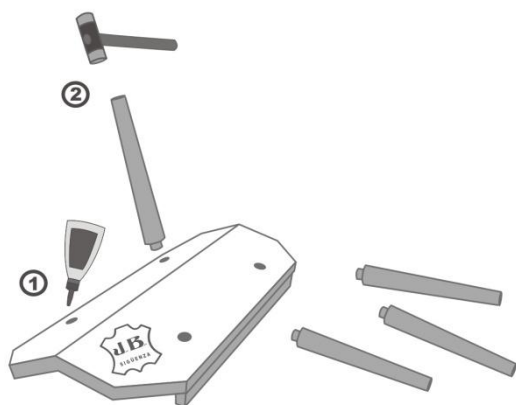

Botas de Vino Jesús Blasco S.L.  
Trav. Puente del Tinte, nave 3  
19250 SIGÜENZA (Guadalajara) ESPAÑA  
**Teléfono / Fax 949 39 14 97**  
**e-mail: [info@botasdevinojb.com](mailto:info@botasdevinojb.com)**  
**<http://www.botasdevinojb.com>**